

Építési útmutató

II. LEGO Robotprogramozó országos csapatversenyre

A versenyrobot felépítését az alábbi építési útmutató alapján kell elvégezni, NXT 1-es és NXT 2-es készlet esetén is. Fényszenzor helyett lehet színszenzort használni.

A portok kiosztása:

Motorok: B és C port
Ütközésérzékelő: 1-es port
Fény- vagy színszenzor: 3-as port
Ultrahangszenzor: 4-es port

(A 2-es port nem használt.)

1.

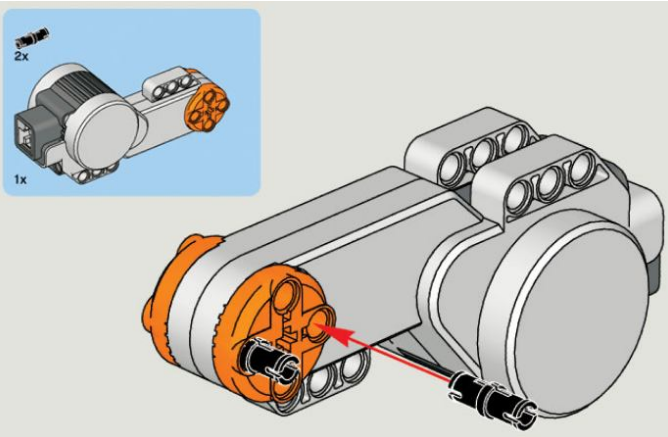

2.

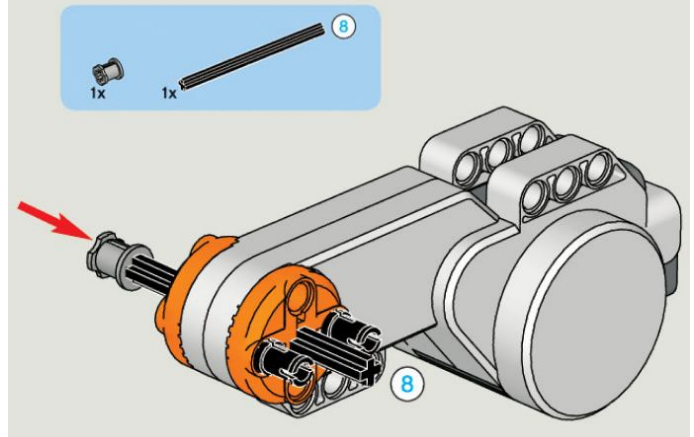

3.

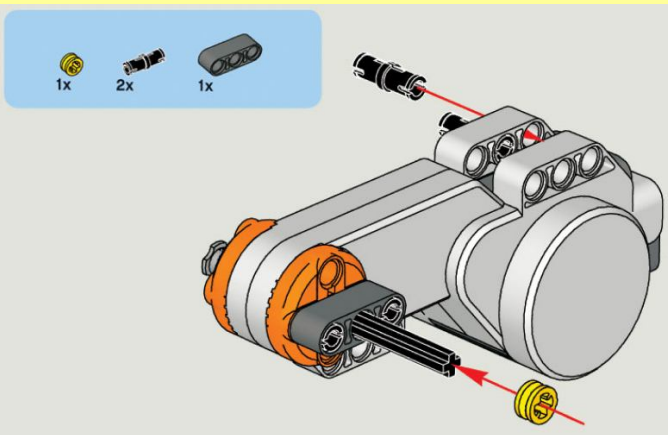

4.

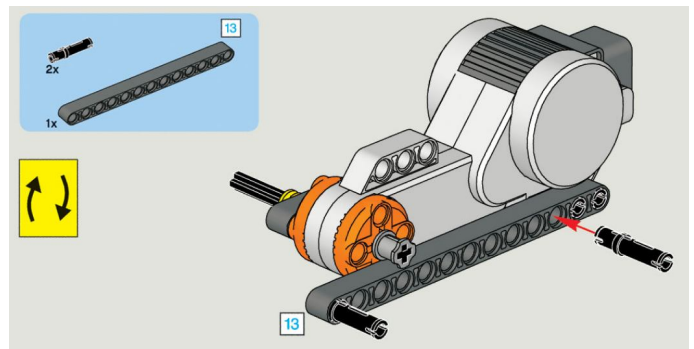

5.

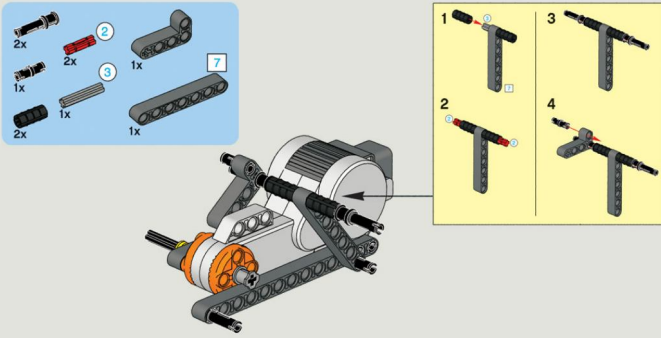

6.

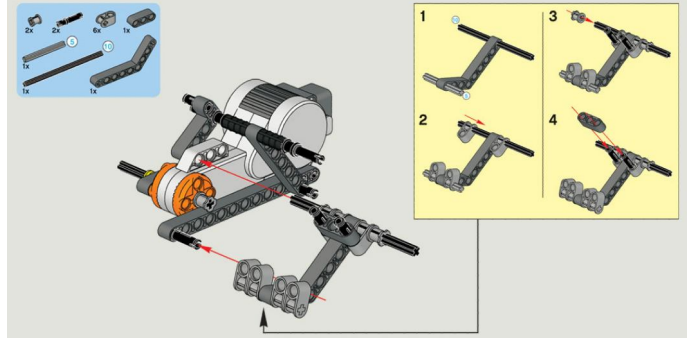

7.

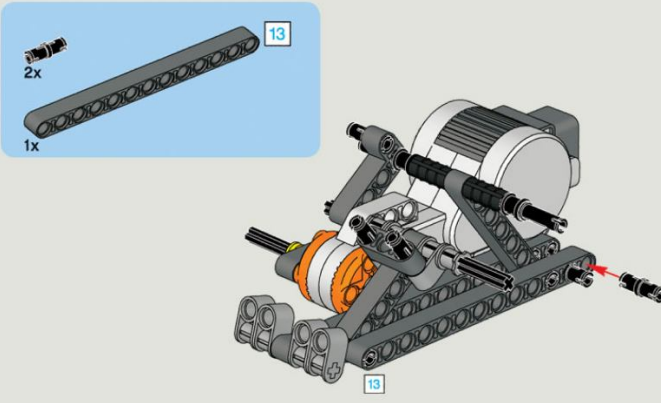

8.

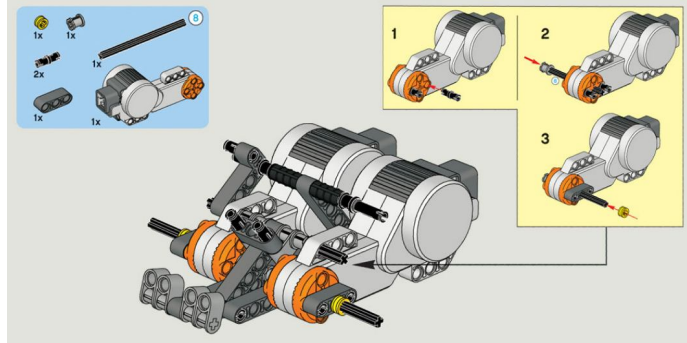

9.

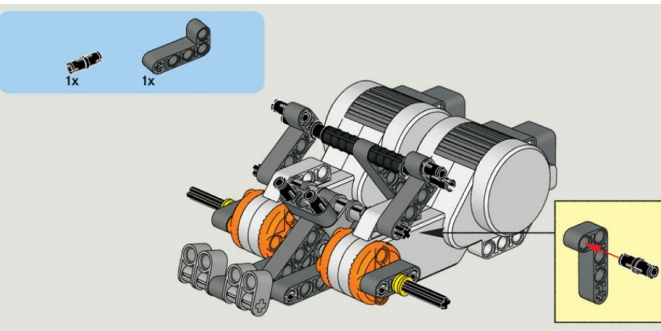

10.

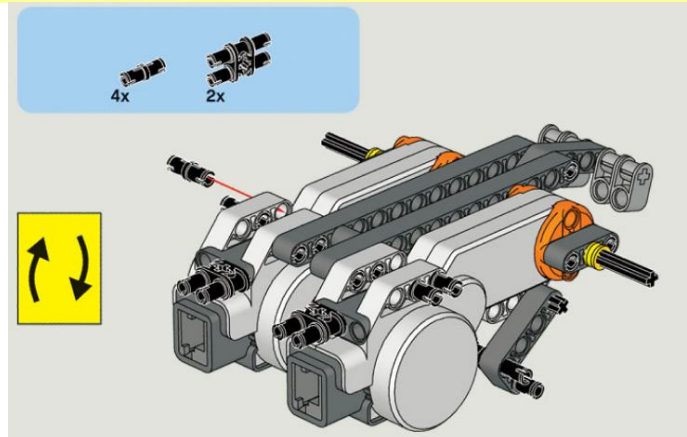

11.

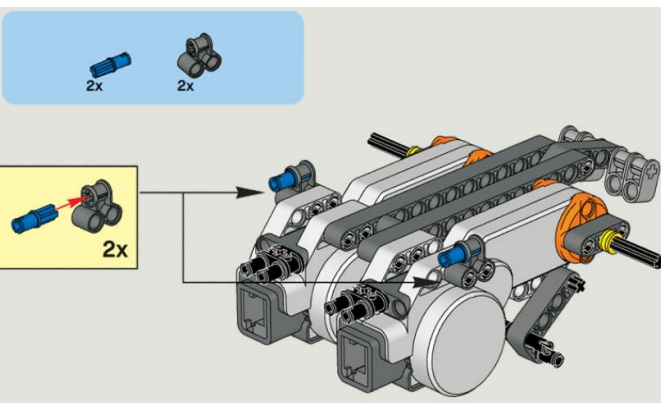

12.

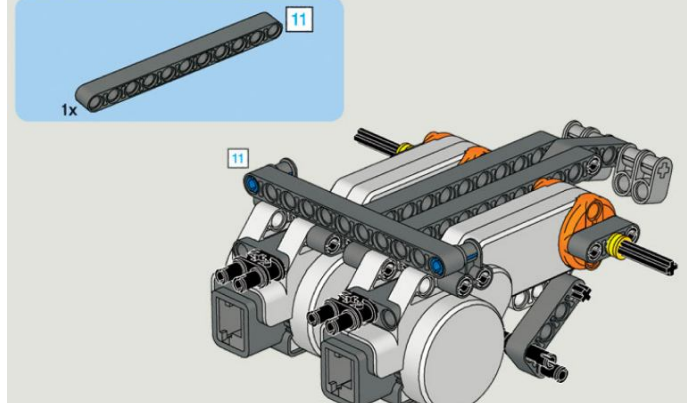

13.

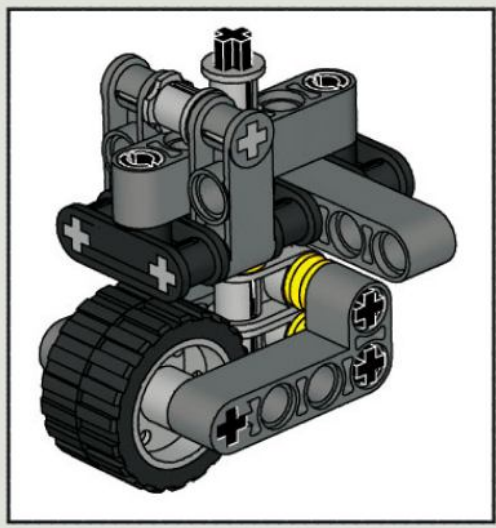

14.

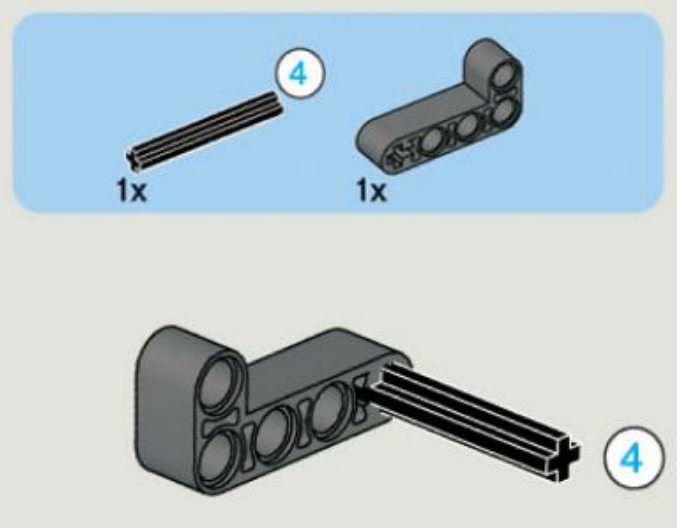

15.

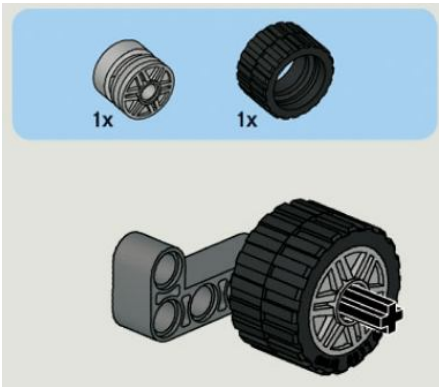

16.

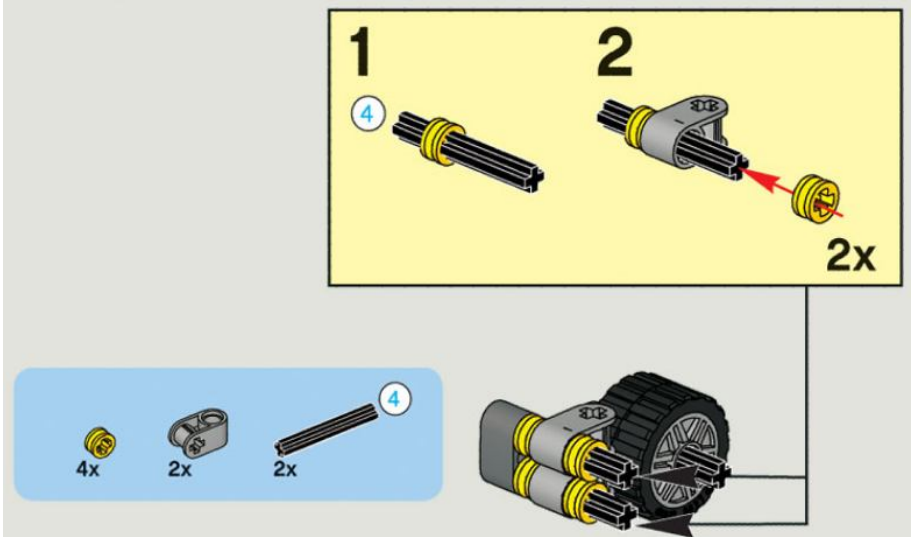

17..

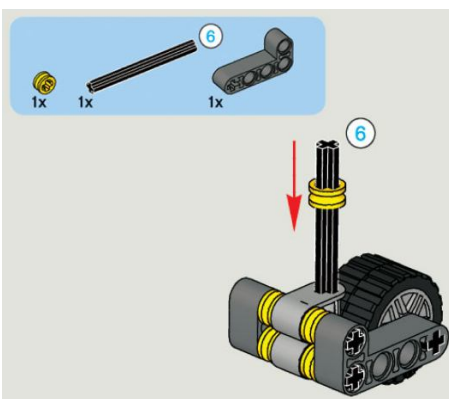

18.

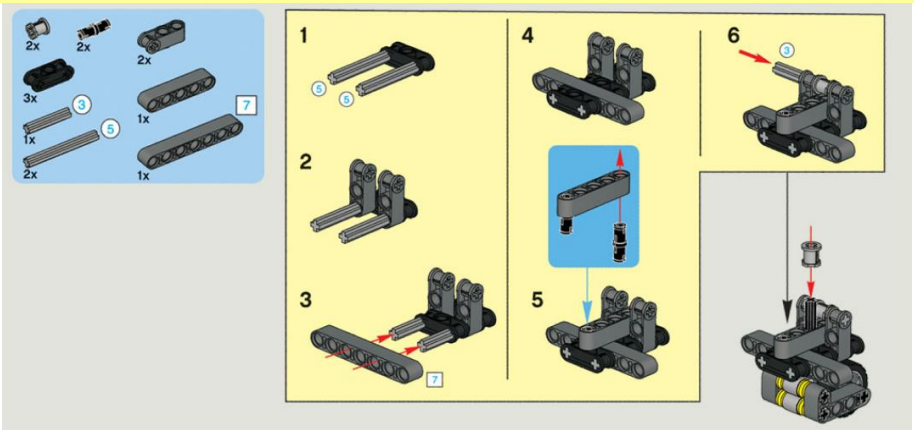

19.

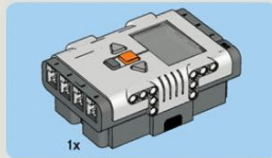
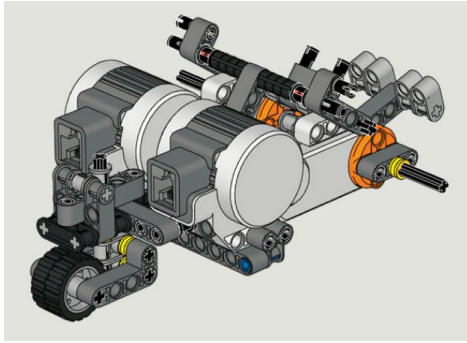

20.

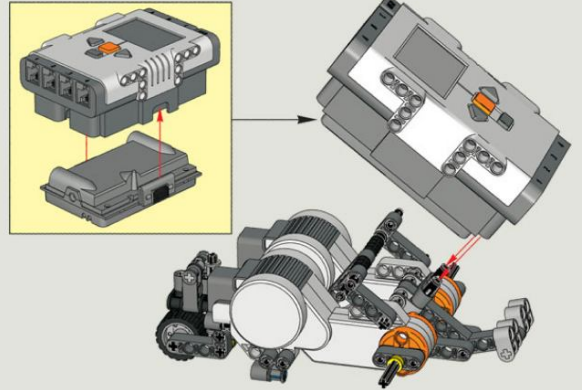

21.

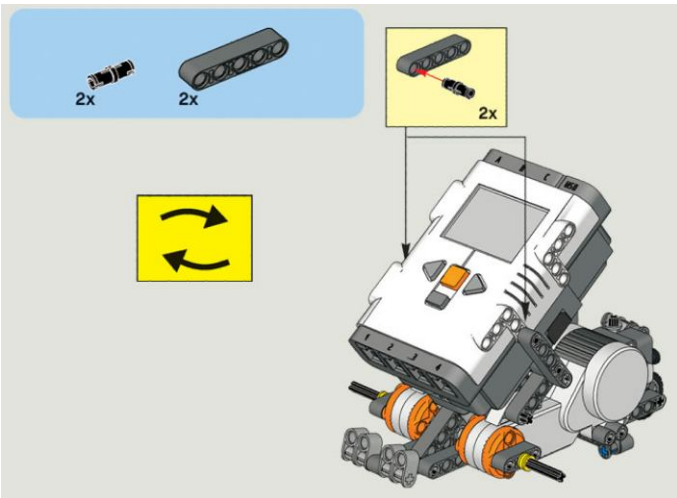

22.

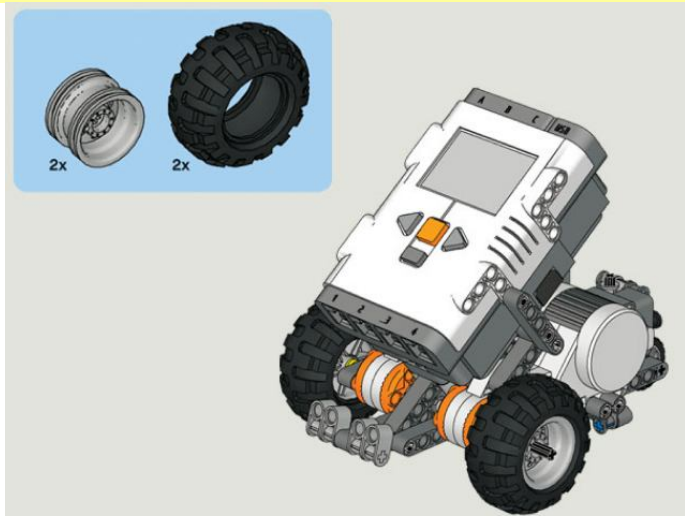

23.

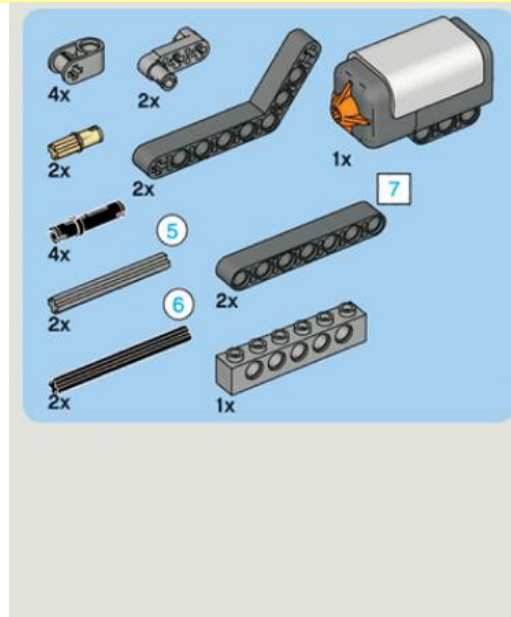

1



24.

Az **ütközésérzékelő** építése. A robot hátuljára szerelt és az 1-es portra csatlakozik.

(23-29. lépések az útmutatóban)

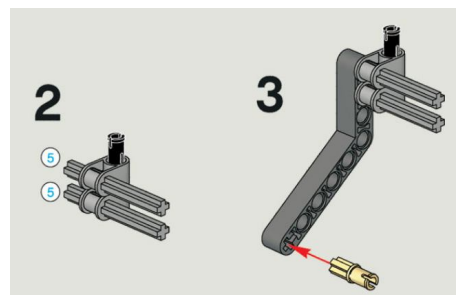

25.

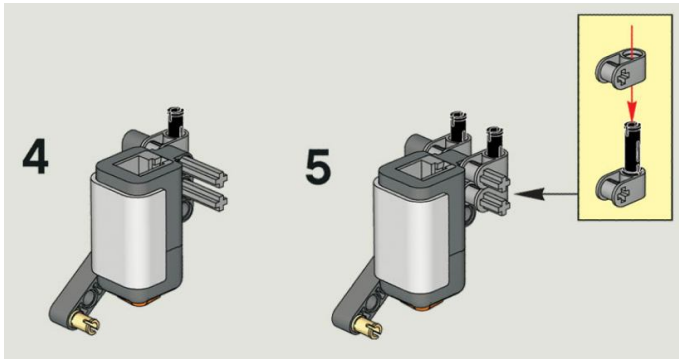

26.

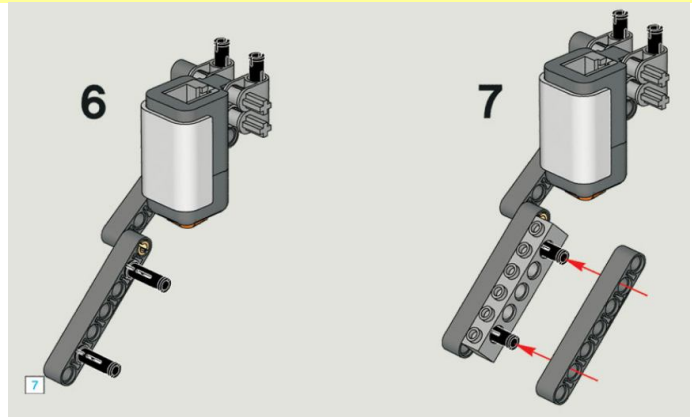

27.

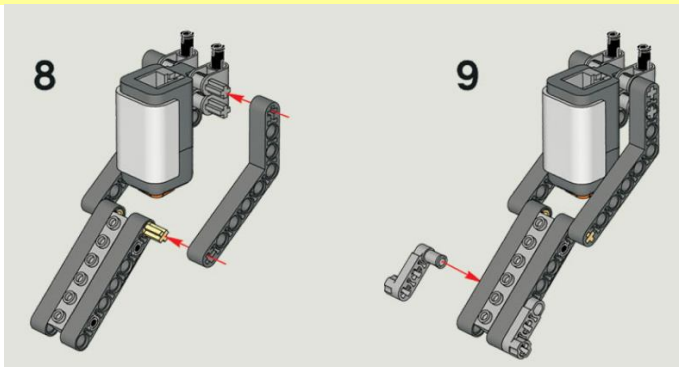

28.

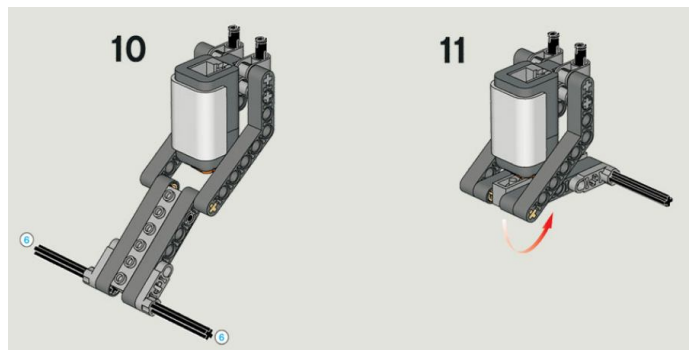

29.

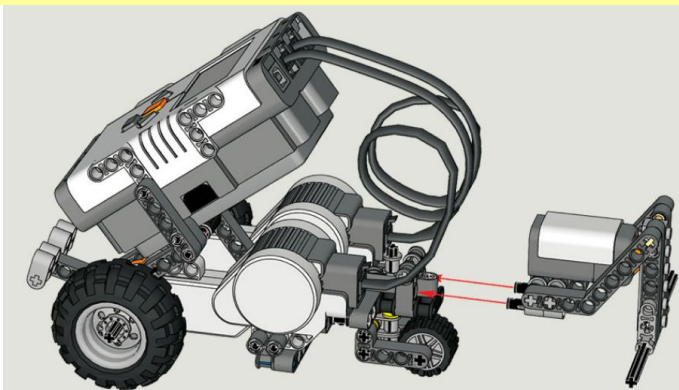

Az **ultraszenzor** építése. A robot elejére szerelt és a 4-es portra csatlakozik.

(30-34. lépések, valamint 38. lépés az útmutatóban)

30.



31.

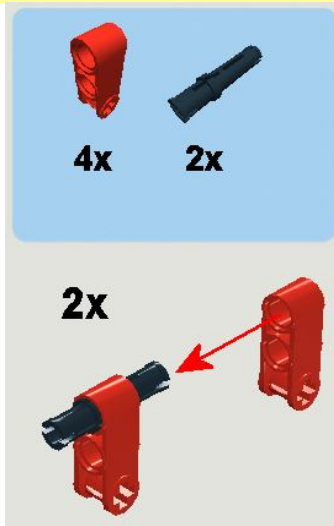

32.

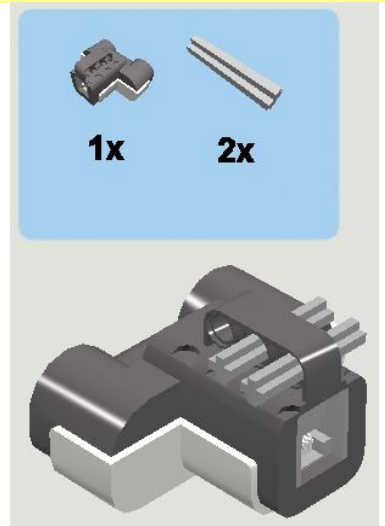

33.

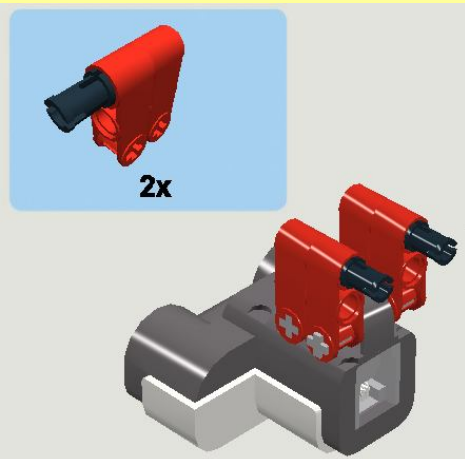

34.

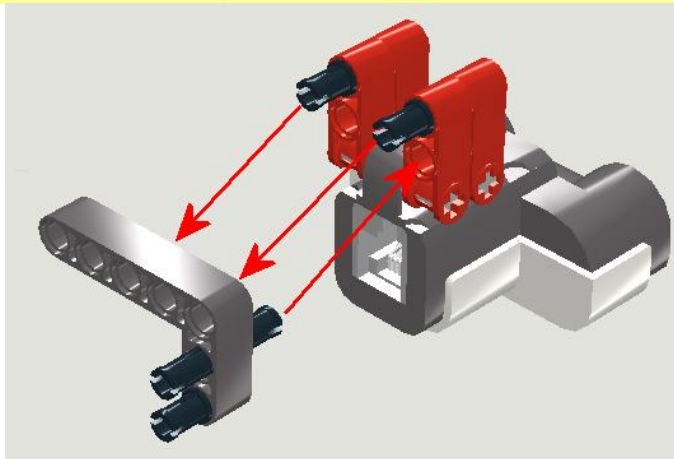

35.

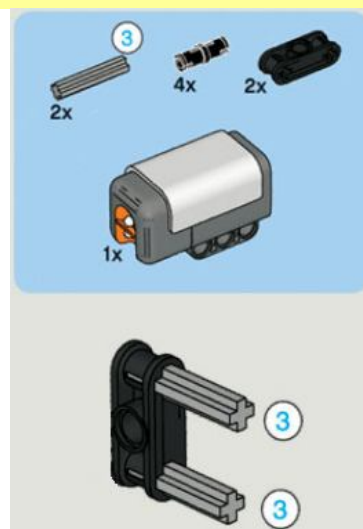

A **fény-** vagy **színszenzor** építése. A robot elejére szerelt, lefelé néz és a 3. portra csatlakozik.

(35-37. lépések, valamint 38. lépés az útmutatóban)

36.

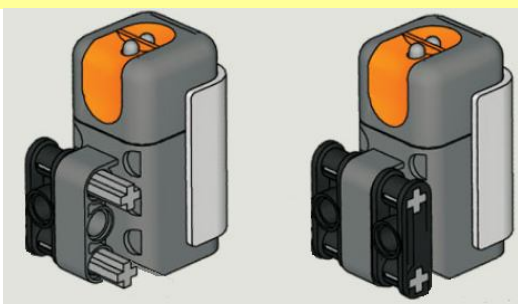

37.



38.

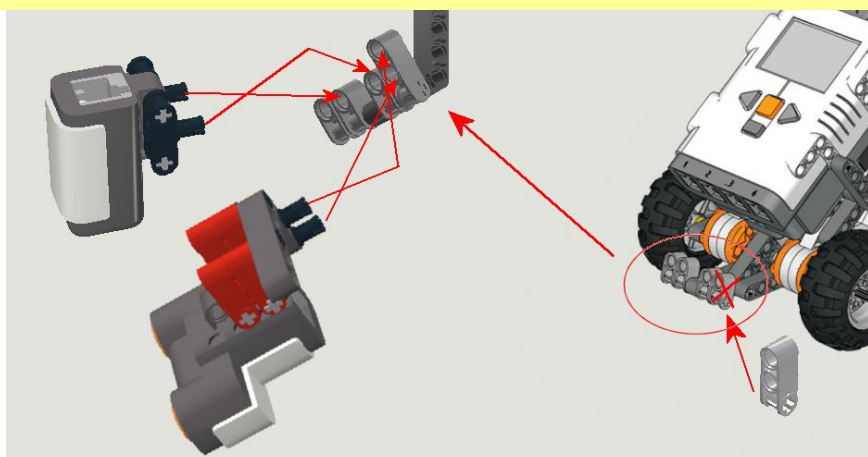

A fentebbi útmutatóban elkészített robot elején található csatlakozási helyek közül az egyiket le kell cserélni a 38. ábra szerint, így lesz lehetőség a fényszenzor és az ultraszenzor rögzítésére.

A dokumentum végén néhány további fénykép segít az ábra értelmezésében.

A kész robot:



Néhány közeli kép az elejéről:

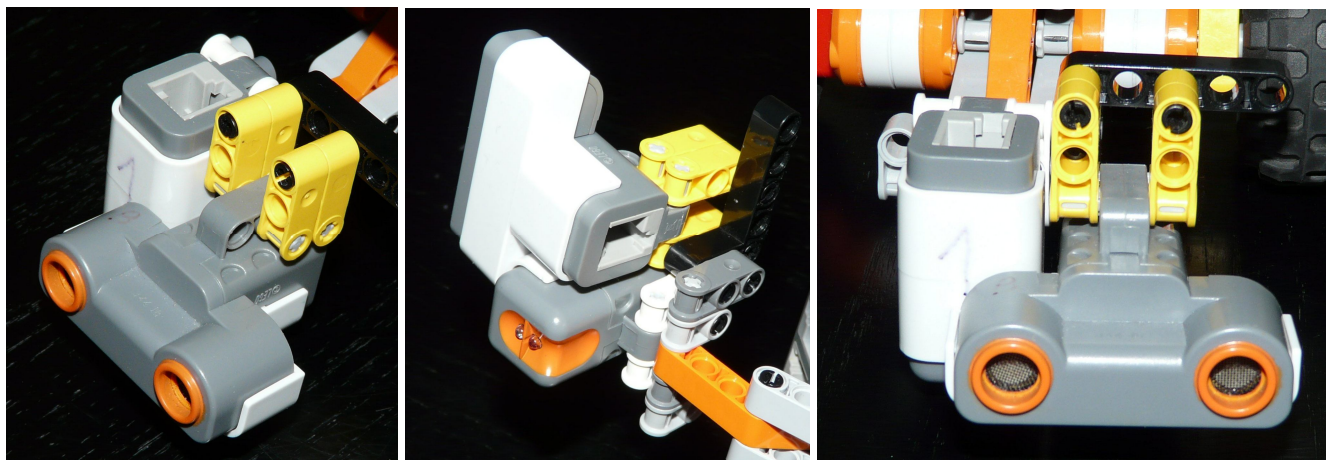

Kérjük a csapatokat, hogy a fenti építési útmutató alapján készítsék el robotjaikat!

A versennyel, vagy az építéssel kapcsolatban a kérdéseiket a következő elérhetőségeken tehetik fel:

Badó Zsolt – Bányai Júlia Gimnázium, 6000 Kecskemét, Nyíri út 11.

E-mail: zsolt.bado@gmail.com

Mobil: 06 20 332 3150

Kiss Róbert - Bányai Júlia Gimnázium, 6000 Kecskemét, Nyíri út 11.

E-mail: robekiss@gmail.com

Mobil: 06 20 479 8460

Jó felkészülést!